

电动堆高车电液控制系统选型手册

目录

序号	说明	页数
1	系统简介及产品组成	1
2	HIC 插装电液比例集成阀组及选型表，	2
3	JLP 指触微型电子摇杆	3
4	JMF 功率多功能电控比例手柄（多功能复合动作控制）	3
5	MPC4 电子控制器	4
6	系统选型表	5
7	负载感应比例阀动作原理说明（3-4 功能）	6
8.1	50 升多路阀原理及外形图-3 功能， SF1079-3F 主阀，辅助阀	7
8.2	2 功能辅助阀原理及外形图，辅助阀块 131308344	7
9.1	50 升多路阀原理及外形图-4 功能， SF1079-4F 主阀，辅助阀	8
9.2	3 功能辅助阀原理及外形图，辅助阀块 SF021104	8
10	100 升多路阀原理及外形图-3-4 功能，主阀,151302187/A	9
11	JLP 指触微型电子摇杆样本	10
12	JMF 功率多功能电控比例手柄样本	11
13	MPC4-H GTH2506 电子控制器样本	12
14	MPC4 电子控制器 WINDOW 程序调整基面及使用说明	13
15	MPC4 三功能电气接线图， SF557 1.IDC，230409161-3	15
16	MPC4 四功能电气接线图， SF557 2.IDC，230409161-4	16

电动堆高车电液控制系统（负载敏感、绿色节能）

DELTA POWER-TENCORD 为建筑工程机械的厂家客户设计制造多种多样的电液控制系统，为厂家量身定做各种电动叉车（DC/AC）电液控制系统，提高生产效率，操作精度和可靠性。为了保证产品质量，减少交货时间，近年 DELTA POWER 加大投资，增加设备、电子试验设备，能够在短时间内提供试验可靠的，整套液压和电气控制方案。DELTA PPOWER 在欧洲、美国和中国设有制造厂，可以在最短时间内为世界各地的用户提供高性价比整套电液产品。



该系统适应电机泵和手动/液控多路阀配置的电动叉车的升级改造。驾驶员操纵电子手柄，信号随手柄摆角变化，通过 ECU 编程控制器输出两组模拟信号，可同时驱动电机 ECU 控制器和比例多路阀，实现液压机构的比例调速和变工况节能控制，高效、节能、低成本。

产品组成：

- 1) HIC 插装电液比例集成阀组，分体，流量：50L/min, 100L/min
- 2) JLP 微型电子摇杆，适应中、小、大型叉车
- 3) JMF 功率多功能电子手柄，适应大型、重载
- 4) MPC4 电子编程放大器，适应 3 功能、4 功能比例控制、发动机节能控制

系统性能特点：

- APM Automatic Power Matching 直流电机转速与工况负载自动匹配，降噪，降油耗；
- HIC Manifold 阀块采用螺纹插装阀设计制造，负载敏感、压力补偿，可多机构联动，减少发热，结构紧凑，空间小，便于安装；
- Hydra-matic 电液一体化设计，可通过 PC 机的 WINDOW 用户基面通过电子控制器对比例阀及直流电机驱动电路实现诊断及校准，提高操作效率，改善控制精度和可控性。PC 使用简单方便，即可满足组装调试，也可适应与售后大修功能调试。
- 适应各种电动堆高车。

1) HIC 负载敏感电液插装集成阀块

门架升降，叉板倾斜、侧移、旋转等功能的电液比例控制，含应急手动下降（CE）

泵流量：50-100L/min

工作压力：20-25Mpa

阀形式：主阀块与辅助阀块分体，

中位机能：O 型或 Y 型，

液压回路：进口压力补偿旁通定差溢流，工作片负载敏感定差减压流量调速。

驱动方式：手动应急下降，电液比例控制，

特点：

- 插装式电液比例减压阀先导控制，低耗电，低泄露
- 门架升降可与其它辅助机构同步操作。多机构同时动作泵流量不足时，各阀片压力补偿流量阀可以根据负载均衡流量，保证各工作阀片流量稳定，且不受外在负载变化的影响
- 节能自重下降功能,下降比例调速无颤抖，比例阀为压力补偿型，满足空叉快速下降、重叉慢速下降，升降液压锁配置，CE 应急手动下降功能
- 体积小、占空间小，可分体安装。辅助功能阀块安装在叉板结构件上。



比例多路阀参数（详见附件系统选型表）：

1) 50L/min（泵进口流量），分体 3 功能，

叉车功能	流量 L/min	压力 Mpa
门架下降/上升	45	25
叉板左旋右旋、叉板左移右移	22	25

2) 50L/min（泵进口流量），分体 4 功能，

叉车功能	流量 L/min	压力 Mpa
门架下降/上升	45	25
台架前移后收、叉板左旋右旋、叉板左移右移	22	25

3) 100L/min（泵进口流量），分体 3 功能，

叉车功能	流量 L/min	压力 Mpa
门架下降/上升	100	25
叉板左旋右旋、叉板左移右移	20-45	25

4) 100L/min（泵进口流量），分体 4 功能，

叉车功能	流量 L/min	压力 Mpa
门架下降/上升	100	25
台架前移后收、叉板左旋右旋、叉板左移右移	20-45	25

3) JLP 指触微型电子摇杆

适应与多个机构独立控制，多用于中小型叉车

电气参数：

- 单轴双向（高精度电位器），
- 额定功率：0.25W@25
- 最小负载阻抗(信号线)：50Kohm
- 信号线最大工作电流：1mA
- 双向开关：触片，镀银
- 最大输入电压: 24/12VDC



特点：

- 结实耐用
- 寿命大于 100 万次
- 整体密封等级 IP67
- 温度-40 ° / 85 ° C

4) JMF 功率多功能电控比例手柄（多功能复合动作控制）

适应多个机构独立或组合控制，多用于大型叉车

机械参数：

摇杆摆动角度：+1 ° ~ +25 °

电信号范围：+1 ° ~ +25 °

工作温度：-25 （-40 可选）/+80

防护等级：IP65

寿命（次）：3,000,000 次

电气参数：

额定功率：0.25W@25

最小负载阻抗(信号线)：50Kohm

信号线最大工作电流：1mA

双向开关：触片，镀银

最大输入电压: 24/12VDC

最大工作电流：3A

接头种类：可选配

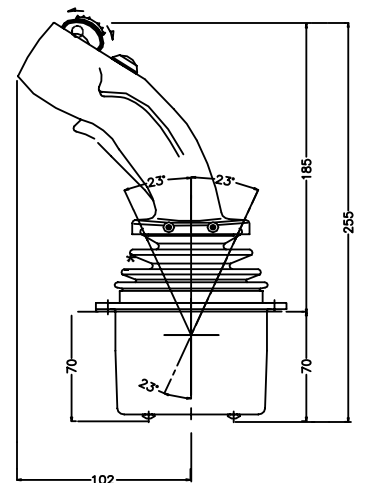
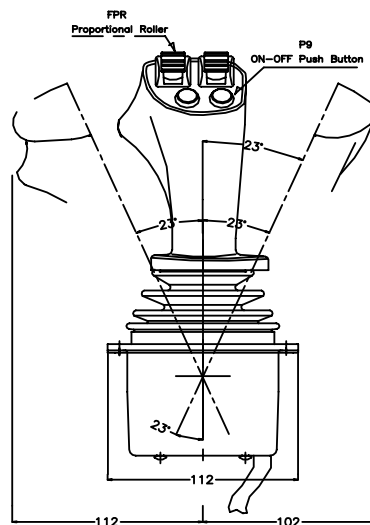
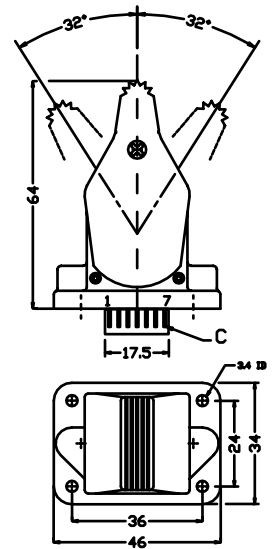

5) MPC4 液压电子控制器

该控制器具备电机调速节能功能，功能如下

- 工作机构功率匹配：当液压机构工作时，操纵手柄偏离中位，控制器即刻向电机 ECU 控制器发出比例信号，电机转速自动升至低速运转状态。随着手柄摆角增加，电机转速将输出比例信号变化，实现电机泵与各种工作机构的功率匹配。

该控制器具备的 PC 系列微机接口，可以通过 PC 机的 Windows 操作系统装载应用软件后即可运行系统程序。该系统即可满足组装在线调试，也可满足售后在线调试。

技术参数：

工作电压：8-30V

模拟量输入：0-5/0-10VDC(电子油门踏板)

比例输出（可选）：4 个比例电压输出（1-2.5-4V，FD4 比例伺服驱动器）

比例输出：8 个 PMW 放大电流输出

比例输出：1 个 0-5VDC（直流电机调速）

密封等级：IP67 塑胶密封

特点：

- 适用各种电子摇杆
- 体积紧凑，高性价比
- 含比例线圈断电保护
- 满足比例阀的性能调整
- 提供发动机节能及整机功率自动匹配节能控制
- OPS 配置即离座操作保护
- PC 接口电缆，PC 机上有 COM 端口（COM 端口配有 D 形 9 针公插头）
- PC 应用程序软件，该系统利用 MPC4 应用程序软件，可以实现以下功能：
 - 对液压各机构比例参数设定调整，可满足不同流量和速度，节能，减少发热。
 - 对电机控制器的模拟信号（0-5V）可以根据各机构状态进行设定调整，实现各液压机构工况控制及功率要求。
 - 该软件可以进行实时调试，当每个参数设定完后，即刻自动存储。操作员可以推动电子摇杆检验调试调试结果，根据试验结果随时调整参数。
 - 在调试完毕后，可以将目前参数存储到 PC 计算机文件中，供以后批量装车时调用。



系统选型表：

	序号		名称	型号	数量	备注
电动堆高车	1	50L 3 功能(下降/上升,前移/后缩,左移/右移,	主阀(分体式)	131008342	1	
			辅助阀 2F	131008344	1	
			摇杆	JLP-L2S	3	
			控制器	MPC4-H-GTH2506	1	
			阀组总图	SF1079-3F	1	
			电气接线图	SF557-1.IDC	1	
	2	50L 4 功能(下降/上升,前移/后缩,左旋/右旋,左移/右移,)注:旋转附双向平衡阀)	主阀(分体式)	131008342	1	
			辅助阀 3F	SF021104	1	
			摇杆	JLP-L2S	4	
			控制器	MPC4-H-GTH2506	1	
			阀组总图	SF1079-4F	1	
			电气接线图	SF557-1.IDC	1	
	3	100L 3 功能(下降/上升,前移/后缩,左移/右移,	主阀(分体式)	151302187/A	1	
			辅助阀 3F	131008344	1	
			摇杆	JLP-L2S	3	
			控制器	MPC4-H-GTH2506	1	
			阀组总图		1	
			电气接线图		1	
	4	100L 4 功能(下降/上升,前移/后收,左旋/右旋,左移/右移,)注:旋转附双向平衡阀)	主阀(分体式)	151302187/A	1	
			辅助阀 4F	SF021104	1	
			摇杆	JLP-L2S	4	
			控制器	MPC4-H-GTH2506	1	
			阀组总图		1	
			电气接线图		1	

负载感应电液比例集成多路阀（3-4 功能）

电源：12-24VDC

电液比例组合阀块由主阀块（比例流量阀和比例溢流阀），多功能换向阀和各种附件阀组成。主阀块电磁换向阀与 DC 电机比例调速联动控制门架起升，比例流量阀用于控制门架无动力重力下降。主阀的比例流量阀可以任意与某一片换向阀联动，实现各液压机构的比例调速控制，门架左右横移，门架前后倾，门架前后移动，前车架左右倾，货叉左右横移等。

1，门架起升（可选：电液比例）：电子摇杆发出模拟信号指令，通过电机控制器控制 DC 电机，电机比例调速，同时 NC/SAL 电磁阀得电，负载敏感信号通过 CP2 定压流量阀，经 VCS 梭阀，D1 节流阀，驱动 CP/DP 定差旁通溢流阀，DC 油泵供油经电磁阀驱动油缸，门架油缸比例上升。

2，门架下降：电子摇杆发出模拟信号指令，通过比例阀控制器驱动 D 比例流量阀，NC/D 电磁阀和 CP2/D 定压流量阀，门架油缸比例下降。

3，门架应急下降：当断电或电气故障时，可以手动旋开 DM/D 手动流量阀，使门架慢速下降。

4，门架倾斜（可选）：电子摇杆发出模拟信号指令，通过比例阀控制器驱动比例流量阀，EV1A 或 EV1B 电磁换向阀，实现倾斜油缸的上倾或下翻。

CBL-T009 单向平衡阀安装于油缸下翻回路，防止电磁阀换向时重物下坠引起倾斜油缸溜缸或爬行。负载敏感信号通过 CP2 定压流量阀，经 VCS 梭阀，D1 节流阀，驱动 CP/DP 定差旁通溢流阀，DC 油泵供油一路经定差阀比例旁通，一路经比例流量阀和电磁换向阀来驱动辅助功能的油缸，实现倾斜油缸的上倾或下翻，以及与门架油缸比例的升降同步动作。

5，辅助功能：电子摇杆发出模拟信号指令，通过比例阀控制器驱动比例流量阀，EV_A 或 EV_B 二位四通电磁换向阀，实现辅助油缸的比例升降。

负载敏感信号通过 CP2 定压流量阀，经 VCS 梭阀，D1 节流阀，驱动 CP/DP 定差旁通溢流阀，DC 油泵供油一路经定差阀比例旁通，一路经比例流量阀和电磁换向阀来驱动辅助功能的油缸，实现辅助油缸的比例升降，以及与门架油缸比例升降的同步动作。

附件：液压原理图-上升电机泵比例驱动，下降重力驱动（液压原理图-上升液压比例驱动）

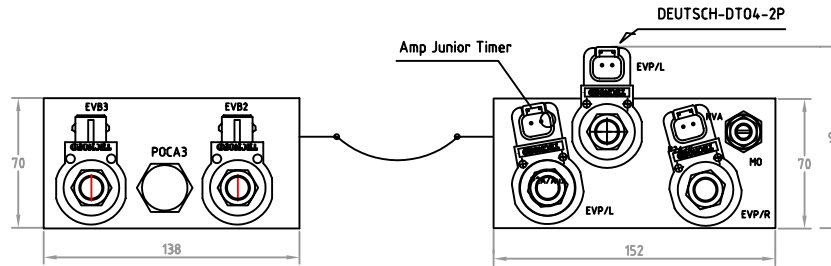
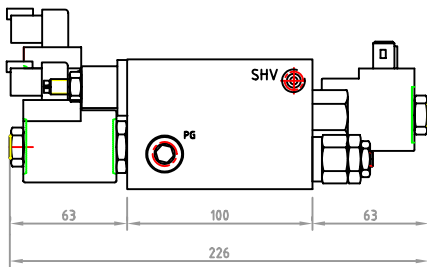

WORK PORTS ARE:
 Pin, M, TM: 1/2 BSP
 A1,B1,A2,B2,A3,B3: 3/8"-BSP
 PG, MG: 1/4"-BSP
 PL, TL: 1/4"-BSP

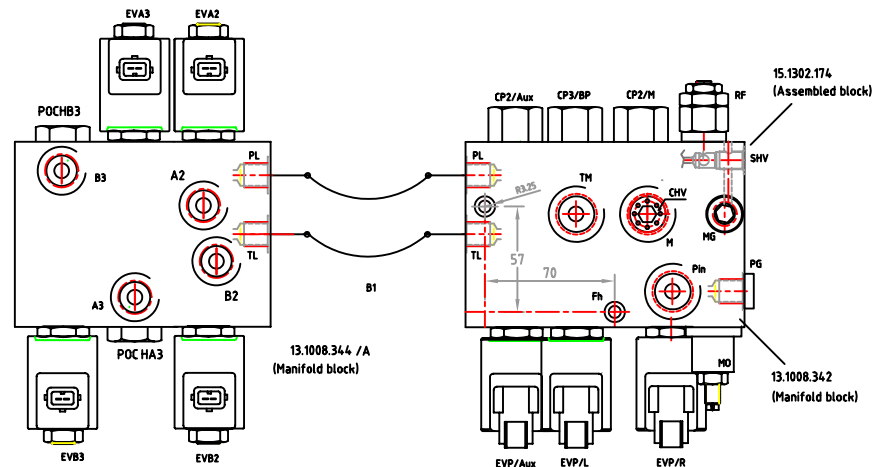

FLOW (lt/min) vs. PWM CURRENT (mA) CONTROL CHARACTERISTIC OF EPV VALVES
 24 VDC power source
 22.4 Ohm coil resistance at ambient temperature

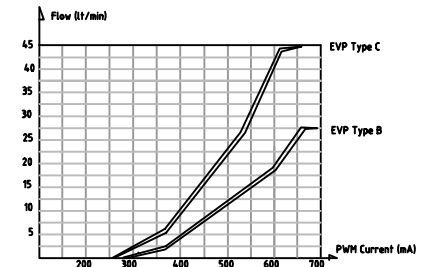

Auxiliary Functions

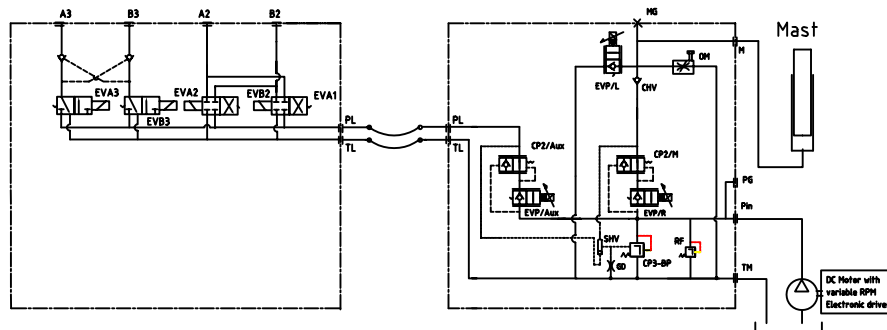

HYDRAULIC SCHEMATIC

CONTROL FEATURES:

- LIFT CONTROL: by varying the DC Pump & Motor RPM and prop valve EVP/R
- LOWER CONTROL: by means of prop. valve EVP/L
- AUX. FUNCTIONS CONTROL: by varying the DC Pump & motor RPM and prop valve EVP/Aux
- Simultaneous controlled operation of RAISE and AUX. FUNCT.: possible
- Simultaneous control operation of LOWER and AUX FUNCT.: possible

HYDRAULIC CHARACTERISTICS

Max. input flow : 50 lt/min
 Max. work pressure: 250 bar
 Max. flow control on MAST: 45 lt/min
 Max. flow control on Aux. Functions: 22 lt/min
 Typical leakage of load-holding valves: 5 drops/min (ISO1 4614)
 Max. contamination level:
 Work temperature range: -15°C / + 105°C

ELECTRICAL CHARACTERISTICS:

Ohmic resistance of ON-OFF coils : 22 Ohm @ 20°C
 Minimum pull-in voltage: 19.5 volt
 Max. power consumption: 23 watts
 Ohmic resistance of Proportional coils: 22 Ohm @ 20°C
 Control current characteristics (see Graph)
 Superimposed dither frequency: 100-150 Hz
 Max. power consumption: 20 watts

DENOMINAZIONE: Electro-hydraulic proportional load sensing system for ELECTRICAL STACKER				SOSTITUISCE IL N°		TECNORD	
FUNZIONI: Raise & Lower / 3x Aux. Functions on a remote manifold block				SOSTITUITO dal N°		SCALA	DATA
MATERIALE:				DIS. CB	CONTR. APPROV.	DISEGNO N°	
COMPRESSA	CLIENTE	COMPLESSIVO	N° ARCHIVIO			11.01.2009	
INDCOM SF 1079 SDG						SF 1079.IDC.3F /00	
QUOTE SENZA TOLLERANZA		da 1 a 80 ±0,1	da 80 a 200 ±0,15	da 200 a 300 ±0,2	da 300 a 600 ±0,3		

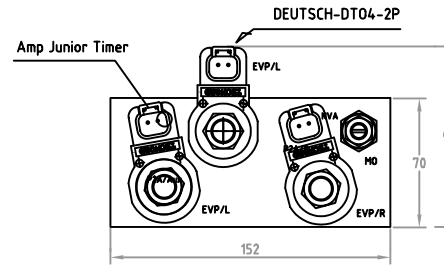
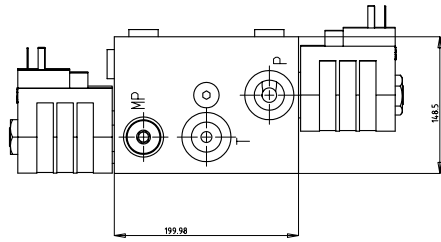

WORK PORTS ARE:
 Pin, M, TM: 1/2 BSP
 A1,B1,A2,B2,A3,B3: 3/8"-BSP
 PG, MG: 1/4"-BSP
 PL, TL: 1/4"-BSP

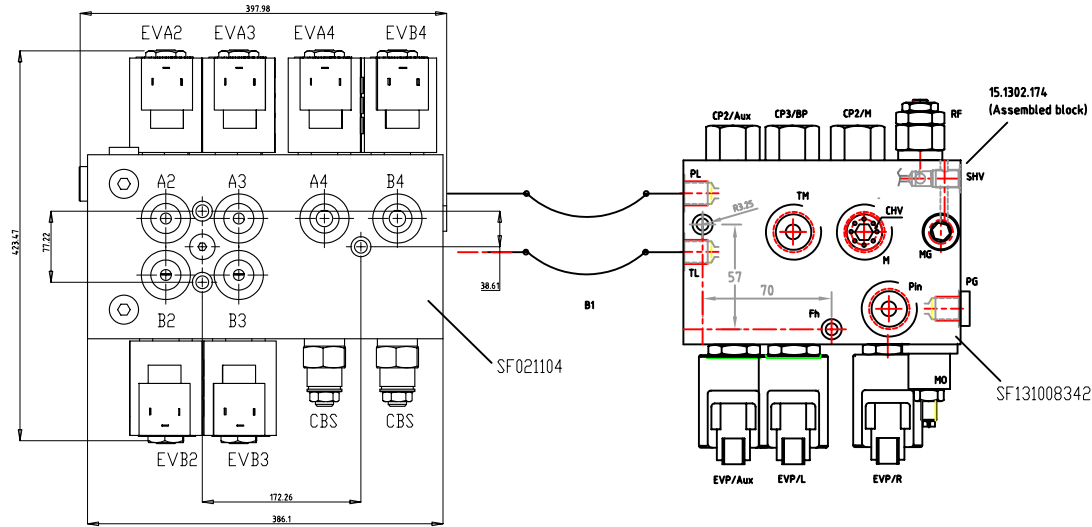

FLOW (lt/min) vs. PWM CURRENT (mA) CONTROL CHARACTERISTIC OF EPV VALVES
 24 VDC power source
 22.4 Ohm coil resistance at ambient temperature

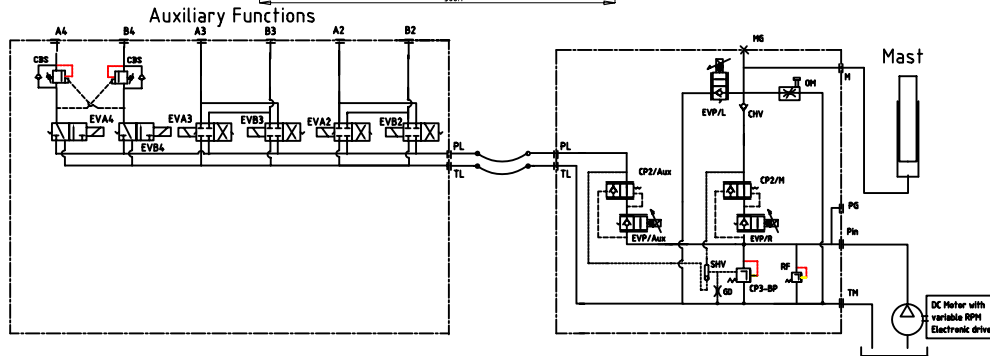
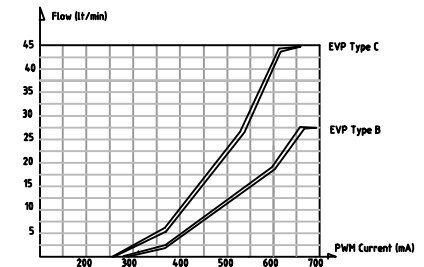

HYDRAULIC SCHEMATIC

CONTROL FEATURES:

- LIFT CONTROL: by varying the DC Pump & Motor RPM and prop valve EVP/R
- LOWER CONTROL: by means of prop. valve EVP/L
- AUX. FUNCTIONS CONTROL: by varying the DC Pump & motor RPM and prop valve EVP/Aux
- Simultaneous controlled operation of RAISE and AUX. FUNCT.: possible
- Simultaneous control operation of LOWER and AUX FUNCT.: possible

HYDRAULIC CHARACTERISTICS

Max. input flow : 50 lt/min
 Max. work pressure: 250 bar
 Max. flow control on MAST: 45 lt/min
 Max. flow control on Aux. Functions: 22 lt/min
 Typical leakage of load-holding valves: 5 drops/min
 Max. contamination level: (ISO1 4614)
 Work temperature range: -15°C / + 105°C

ELECTRICAL CHARACTERISTICS:

Ohmic resistance of ON-OFF coils : 22 Ohm @ 20°C
 Minimum pull-in voltage: 19.5 volt
 Max. power consumption: 23 watts
 Ohmic resistance of Proportional coils: 22 Ohm @ 20°C
 Control current characteristics (see Graph)
 Superimposed dither frequency: 100-150 Hz
 Max. power consumption: 20 watts

DENOMINAZIONE: Electro-hydraulic proportional load sensing system for ELECTRICAL FORK LIFT -STACKER		SOSTITUISCE IL N°		TECNORD	
FUNZIONI: Raise & Lower / 3x Aux. Functions on a remote manifold block		SOSTITUITO da N°		SCALA	DATA
Tratt.Termico:				11.07.2009	
MATERIALE:		DIS.	CONTR.	APPROV.	DESEGNO N°
COMPRESSA	CLIENTE	COMPLESSIVO	N° ARCHIVIO	SF 1079-4F-DBL	
INDCOM	INDCOM	SF 1079 SDG			
QUOTE SENZA TOLLERANZA		da 1 a 80: ±0,1	da 80 a 200: ±0,15	da 200 a 300: ±0,2	da 300 a 600: ±0,3

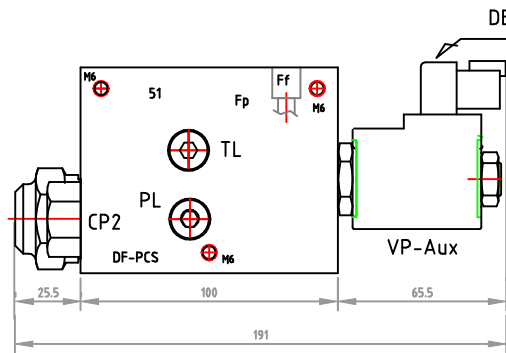
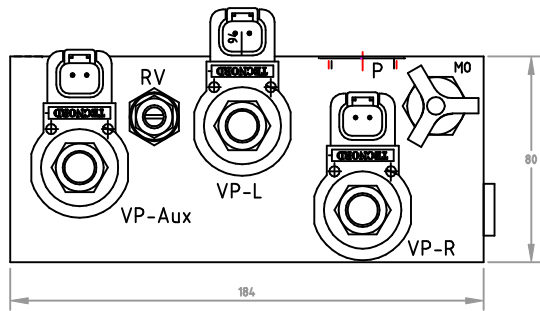

FLOW (lt/ min) vs. PWM CURRENT (mA) CONTROL CHARACTERISTIC OF EPV VALVES

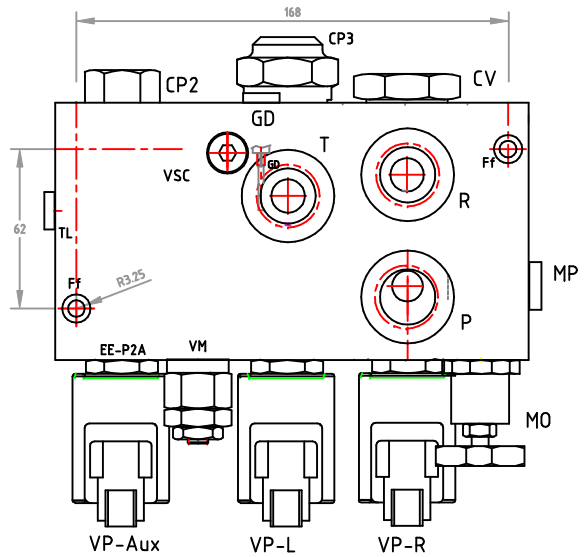
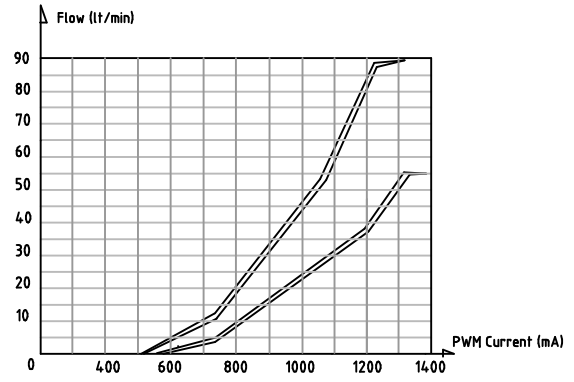

WORK PORTS SIZE:
 P,T,R: 3/4" BSP
 MP: 3/8" -BSP

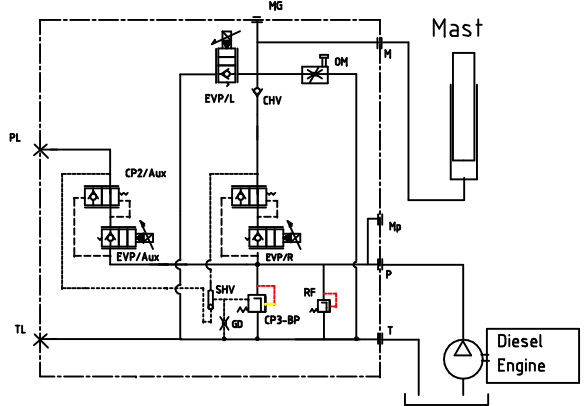

HYDRAULIC SCHEMATIC

HYDRAULIC CHARACTERISTICS

- Max. input flow : 100 lt/min
- Max. work pressure: 250 bar
- Max controlled flow on MAST: 100 lt/min
- Max. controlled flow on Aux. Functions: 45 lt/min
- Typical leakage of load-holding valves 5 drops/min
- Max. contamination level: (ISO1 4614)
- Work temperature range: -15°C / + 105°C

ELECTRICAL CHARACTERISTICS:

- Ohmic resistance of Proportional coils: 5,4 Ohm @ 20°C
- Control current characteristics (see Graph)
- Superimposed dither frequency 100-150 Hz
- Max. power consumption: 20 watts

CONTROL FEATURES:

- RAISE CONTROL: by means of prop. valve EVP-R
- LOWER CONTROL: by means of prop. valve EVP/L
- AUX. FUNCTIONS CONTROL : by means of prop. valve EVP-Aux (ports blocked)
- Simultaneous controlled operation of RAISE and AUX. FUNCT. : possible
- Simultaneous control operation of LOWER and AUX FUNCT.: possible

DENOMINAZIONE: Electro-hydraulic proportional load sensing				SOSTITUISCE il N°		TECNORD	
system for DIESEL FORK LIFT				SOSTITUITO dal N°		SCALA	DATA
Tratt.Termico:						Dec.09	Foglio di
MATERIALE:				DIS.	CONTR.	APPROV.	
COMMESSA	CLIENTE	COMPLESSIVO	N° ARCHIVIO	CB	DISEGNO N°		
INDCOM		SF1126-IDC			15.1302.187/A		
QUOTE SENZA TOLLERANZA da 1 a 80: ±0,1		da 80 a 200: ±0,15		da 200 a 300: ±0,2		da 300 a 600: ±0,3	

DP TCN

AGG 16.02-04

SIGNETICS
Product Line

Features

- . 面板安装型
- . 中位自复位摇杆
- . 3针电位器或 4 针中位死区 旋转电位器
- . 双方向微动开关

机械性能参数

- . 摇杆摆动角度: $\pm 32^\circ \pm 1^\circ$
- . 摆动范围: $\pm 30^\circ \pm 1^\circ$
- . 工作温度: $-25^\circ\text{C} / + 80^\circ\text{C}$
- . 保护等级: IP 65
- . 寿命: 3 mill cycles

电气技术参数

比例通道 (三针旋转电位器)

- . 额定功率: 0.25 W @ 25°C
- . Ohm 电阻: 80% of V_{in} 5 kohm $\pm 20\%$
100% 4 kohm $\pm 20\%$
- . 最大输入电压 (V_{in}): 48 V or $\pm 24\text{V}$
- . 最小负载阻抗 # 5 针 (信号线) 50 Kohm
- . # 5 针最大工作电流 1 mA
- . 输出电压 / 80% 80% of V_{in}
/ 100 version 100% of V_{in}
- . 线性度 2% or better

双向开关 EMC*

- . 最大输入电压 48 V or $\pm 24\text{V}$
- . # 2 针、# 3 针最小负载阻抗: 50 Kohm
- . # 2 针、# 3 针最大工作电流: 1 mA
- . 方向微动开关启动角度: $\pm 4^\circ$
- . 插头种类 (Option V) 7 pin DUBOX
Mod. 76382.407

电位器与开关可选项:

(- XYZK - Designation)

参考编码

X/O : (X-X 轴)	S=80% V_{in}	S=100% V_{in}
3针电位器和双向微动开关	Q	S
4针电位器和双向微动开关	R	T

Z: (Z-Z Axis on Handle) 0 = NOT AVAILABLE

Bi-dir Prop. Rocker Switch

K: (K-K Axis on Handle) 0 = NOT AVAILABLE

On-OFF Push Buttons

Mod. JB - JLP - IP - T 000 - 2

单轴 / 双向
微型/指触比例摇杆

外形尺寸

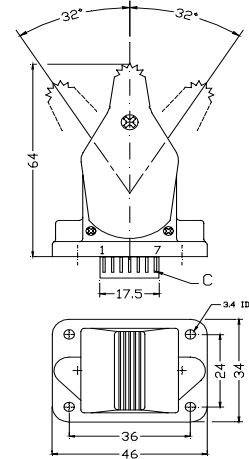

安装面板开孔

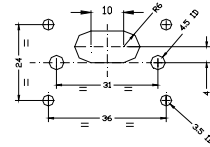

输出信号控制特性

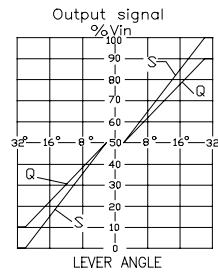

Q & S - 3 Pins Pot
Options

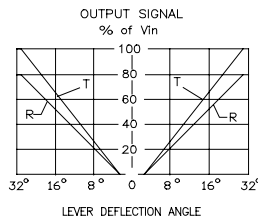

R & T - 4 Pins Pot
Options

订货编码

JB - JLP - IP - X 000 - 2

X = See OPTION X/O

性能特点

- . 3- 针旋转电位器
- . 可选项：NO零位开关，双向微动开关
- . 圆柱手柄配置DEARMAN零位保护开关和三位翘板开关

机械性能参数

- . 摇杆摆动角度: $\pm 25^\circ \pm 1^\circ$
- . 摆动范围: $\pm 25^\circ \pm 1^\circ$
- . 工作温度: $-25^\circ\text{C} / + 80^\circ\text{C}$
- . 保护等级: IP 65
- . 寿命: 3 mill cycles

电气技术参数

比例通道 (三针旋转电位器)

- . 额定功率: 0.25 W @ 25°C
- . Ohm 电阻: / A=50% of V_{in} 1 kohm $\pm 20\%$
/ D=90% of V_{in} 2.5 kohm $\pm 20\%$
/ D=90% of V_{in} 5 Kohm $\pm 20\%$
- . 最大输入电压 (V_{in}): 48 V or $\pm 24\text{V}$
- . 最小负载阻抗 # 2针 (信号线) 50 Kohm
- . # 2针最大工作电流 1 mA
- . 输出电压 见图
- . 线性度 2% or better

双向开关 EMC*

- . 触片 Silver Plated
- . 最大输入电压 48 V or $\pm 24\text{V}$
- . 最大工作电流 3 A/ Inductive
- . 零位启动角度: $\pm 4^\circ$
- . 接头种类 (可选项 V)
0 = none (Std)
1 = Amp Modu

电位器与开关可选项:

(- XYZK - Designation)

X/O : (X-X 轴)	参考编码	
电位器与开关	S=50% V_{in}	S=90% V_{in}
3针电位器	A	D
3针电位器和双向微动开关	C	F (Std)

Z: (Z-Z 轴 - 手柄上)	0 = 无配置
双向比例翘板开关	

K: (K-K 轴 - 手柄上)	参照编码		
On-OFF 按键开关	顶部	正面	背面
DEAD MAN 安全保护按键	0-1 (Std)	0	0
无保护按键	0	0	0
三位微型拨动开关	0	0	0
3位翘板开关	0-2	0	0

Mod. JM - JMF - IC - HH01 - 0

功率阻尼型/ 双轴多方位摇杆

- 可选项 JU: 单轴控制 / 单向
- 可选项 JB: 单轴控制 / 双向
- 可选项 JC: 双轴十字导框控制/ 双向
- 可选项 JM: 双轴控制/ 全方位

外形尺寸

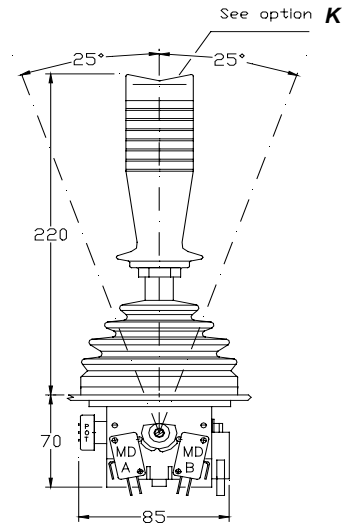

安装面板开孔

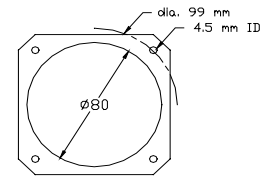

输出信号控制特性

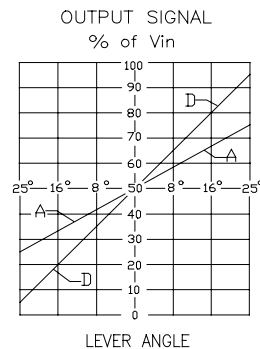

订货编码

J* - JMF - IC - XYZK - **

- * : 见可选项 J
- ** : 见可选项 V
- X/Y : 见可选项 XY
- Z : 见可选项 Z
- k : 见可选项 K

技术参数

- . 工作电压: 9-24 VDC
- . 最大电流降 200 mA (未加负载)
- . 工作温度 - 25°C / +100°C
- . 环境密封保护等级e IP67
- . 输入端阻抗: 40 kOhm
- . 模拟输入信号: 0V to 5 V
- . 控制电位器阻值: 1k, 5k, 10 kOhm
- . 输出比例放大电流 / 通道 1800 mA (x2/3/4 比例通道)
- . 输出开关信号: 5-6个 (2A, 输出最大总负载: 7A)
- . PWM 频率: 75 to 250 Hz
- . 线性度: 100%
- . 可调斜率时间: 0.1 - 5 秒
- . 编程控制器多芯插头规格型 FRAMATOME-SICMA 2

24芯快速插头-电源, 输入、输出的接口端

PC机界面用户程序 (具备实时测调功能):

随机提供可在PC机用户程序, 可在WINDOWS环境下运行
可对比例电磁阀参数进行设置, 下载到控制器运行使用。

- . 门架上升、下降电磁阀设置参数
- . 2-3个辅助功能比例电磁阀设置参数
- . DC泵马达比例驱动设置参数
- . 振动频率 . 振动频率幅度
- . Imin (最小PWM输出电流) . 开口斜率时间
- . Imax (最大PWM输出电流) . 闭口斜率时间



性能特点

- PWM脉宽调制电流, 抗干扰强, 不受线圈阻值变化和电压波动影响
- 振动频率可减少控制元件滑阀的摩擦, 防止滑阀的卡死
- 各输出通道均有短路保护, 反向保护, 过载保护, 超温保护
- 具备发动机节能控制及整机工况自动匹配功能。
- 随机提供可在PC机用户程序, 可在WINDOWS环境下运行, 可对比例电磁阀参数进行设置, 下载到控制器运行使用。

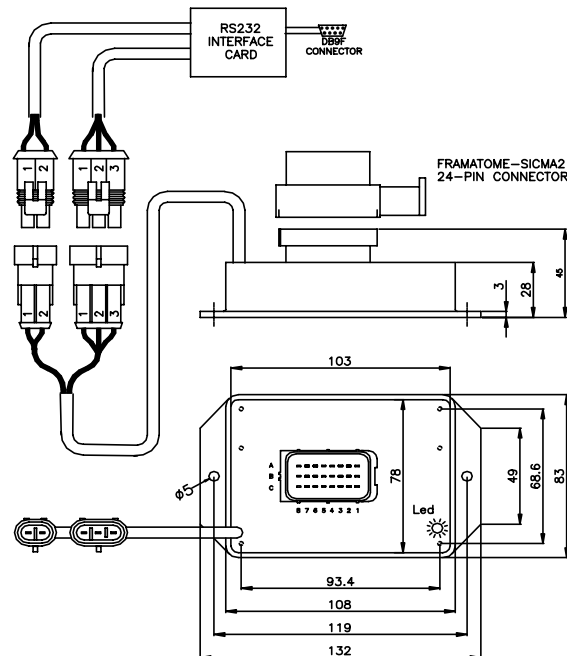
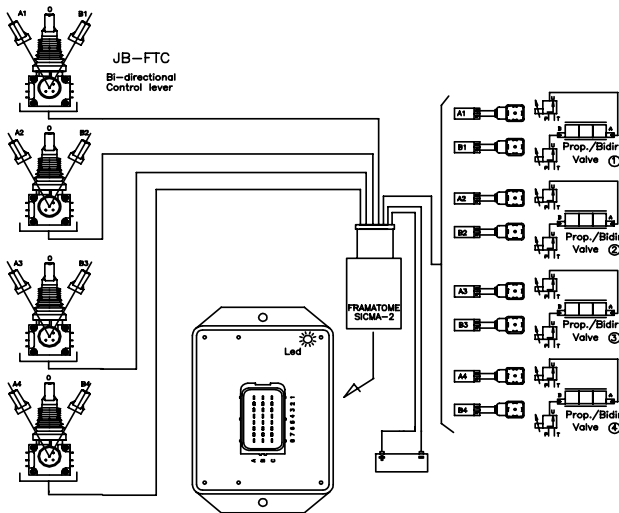

订货编码: EC - PWM - P8 - MPC4 - ELFK *

H = Plastic Housing

ELFK电动叉车系列

MPC4-H 比例放大编程控制器操作简介：

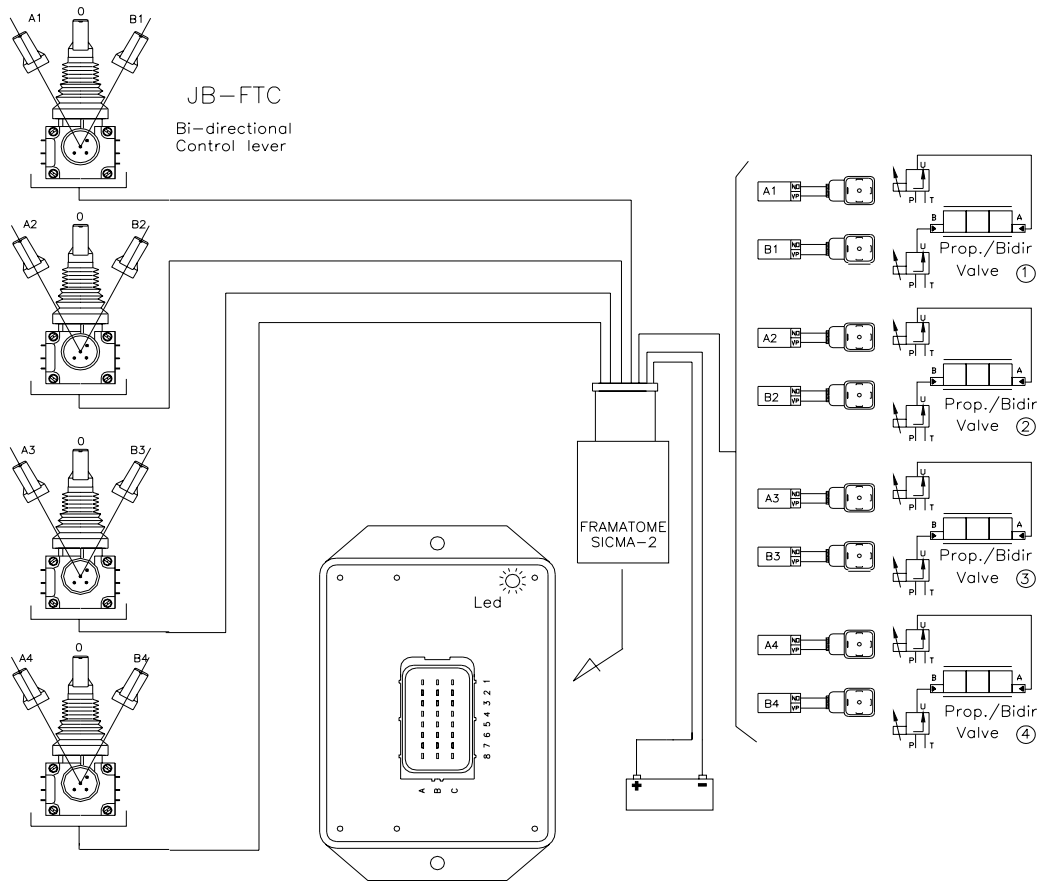

单击连接 “CONNECT” 框：PC 电脑开始从 EC-PWM-P8 控制器读取数据；通常电脑发出的第一组信号是给接口通电，出现信息 “Retry or to Abort” 时，选择 Retry。

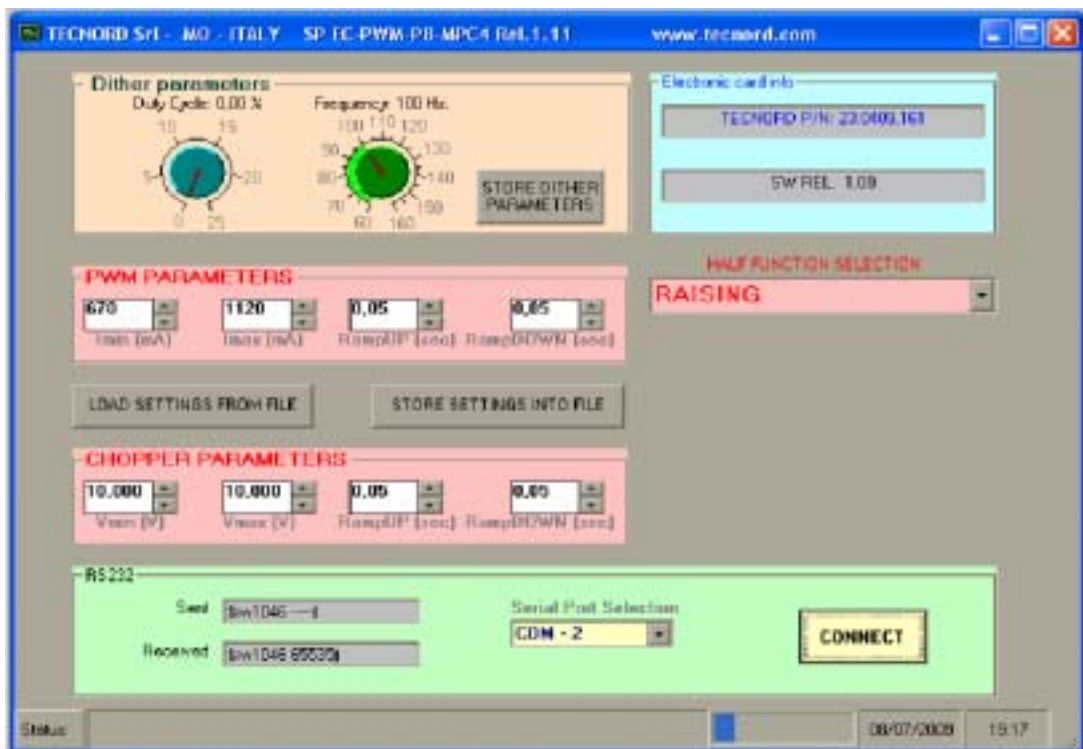

1. 液压执行机构的比例阀参数调整：

此时电脑已经将读取的数据存在记忆框中,你可以对 2-4 个比例摇杆对应 4-8 个电磁换向阀对应的比例流量阀下列参数分别进行调整,

- 电流大/小(阀口最小/阀口最大) $I_{min}(mA)$, $I_{max}(mA)$,
- 斜率升/降(开启延时/关闭延时) $rampUP(sec)$, $rampDOWN(sec)$
- 每个摇杆控制双向比例功能. 功能 A (Function “A”) 是前推摇杆时启动(相应的 A 向换向阀和比例流量阀), 功能 B(Function “B”) 是后拉摇杆时启动(相应的 B 向换向阀和比例流量阀)
- . 每当你点击增加或减少某个参数时, 相应的数据会传输到控制器中。当移动摇杆略微偏离中位时, 比例流量阀为 I_{min} ; 当你增加电流值时, 比例流量阀的流量开始增加(你可以用此方法来设定油缸或马达能够启动所需要的实际流量)。当移动摇杆到极限位置时, 比例流量阀为最大电流状态 I_{max} ; 当你减少电流值时, 比例流量阀的流量开始减少(你可以用此方法来限制油缸或马达所需要的实际最大流量)。如果持续按下按键, 则相应参数会持续增加。

2. 电机泵 ECU 控制器模拟信号参数调整：

CHOPPER PARAMETERS 对每执行机构(除下降)对应的电机泵比例调速信号设置起始电压 $V_{min}(V)$, 最大电压 $V_{max}(V)$, 启动斜率($RampUP$)和关闭斜率($RampDOWN$)

3. 实时校准功能：控制器在调整参数中, 可以实时监测参数变化。
4. 存储、上传功能：调整完毕后, 你可以将调整的结果存入文件。在今后批量调试时, 将该文件上载到各控制器即可。

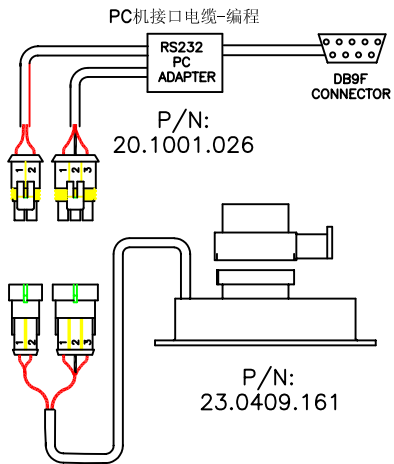

接线线束厂家自行配置

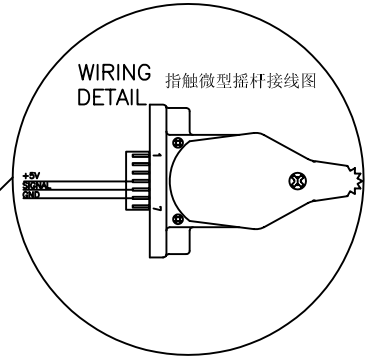
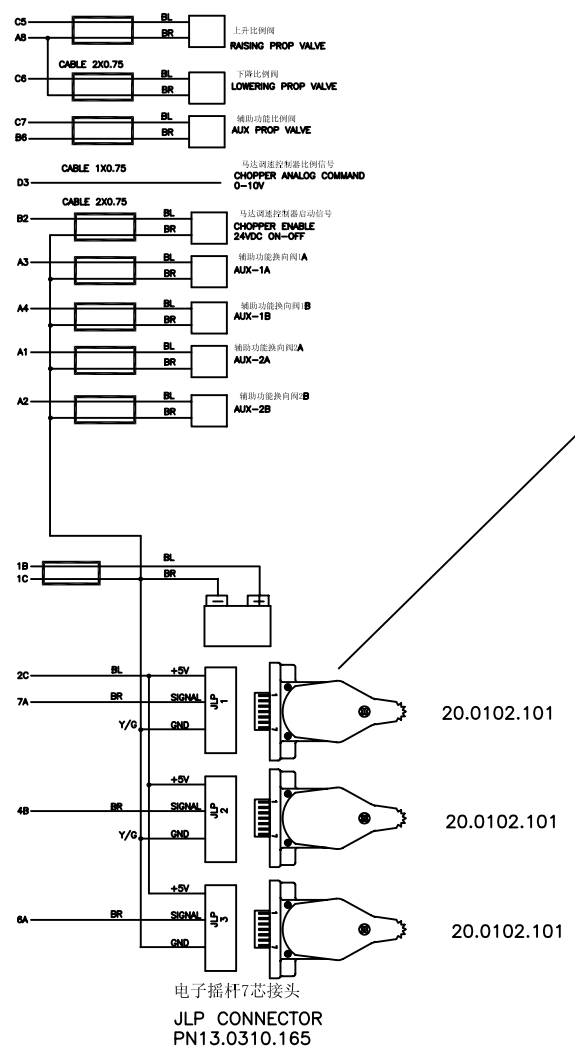

电子摇杆移动方向及电压信号
4.5V - 2.5V - 0.5V
A B

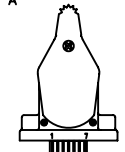

- 摇杆与电磁阀对应关系
- J1-A RAISING
 - J1-B LOWERING
 - J2-A AUX-1A
 - J2-B AUX-1B
 - J3-A AUX-2B
 - J3-B AUX-2B

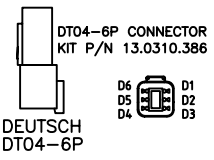

MPC4-H电子编程控制器
CONTROLLER: P/N: 23.0409.161

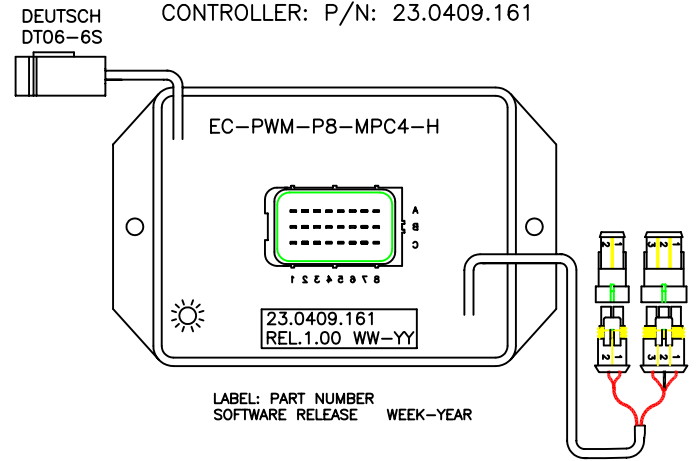

LABEL: PART NUMBER SOFTWARE RELEASE WEEK-YEAR

CONNECTOR:
FRAMATOME SICMA 2
24 POLES

电子摇杆7芯接头
JLP CONNECTOR
PN13.0310.165

DENOMINAZIONE: EC-PWM-P8-MPC4-H				SOSTITUISCE il N°		TECNORD	
CONTROLLER FOR FORKLIFT 电动叉车电子控制器				SOSTITUITO dal N°			
Tratt.Termico:				SCALA	DATA	Foglio di	
MATERIALE:				1:1	23.06.09	1/1	
COMMESSA	CLIENTE	COMPLESSIVO	N° ARCHIVIO	DIS.	CONTR.	APPROV.	DISEGNO N°
.	INDCOM	SF.1059.IDC	UTE	AZ	RB	.	Percorso: \SF557\DC.dwg
QUOTE SENZA TOLLERANZA: da 1 a 80: ±0,1				da 80 a 200: ±0,15	da 200 a 300: ±0,2	da 300 a 600: ±0,3	23.0409.161-3

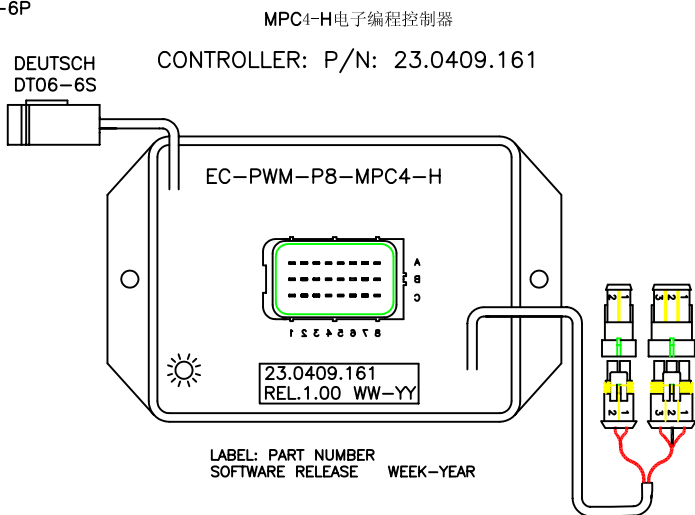
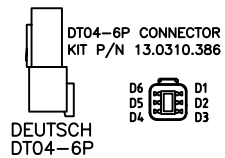
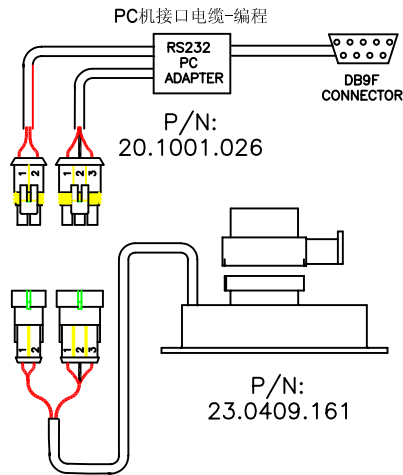

接线线束厂家自行配置

CONNECTOR:
FRAMATOME SICMA 2
24 POLES

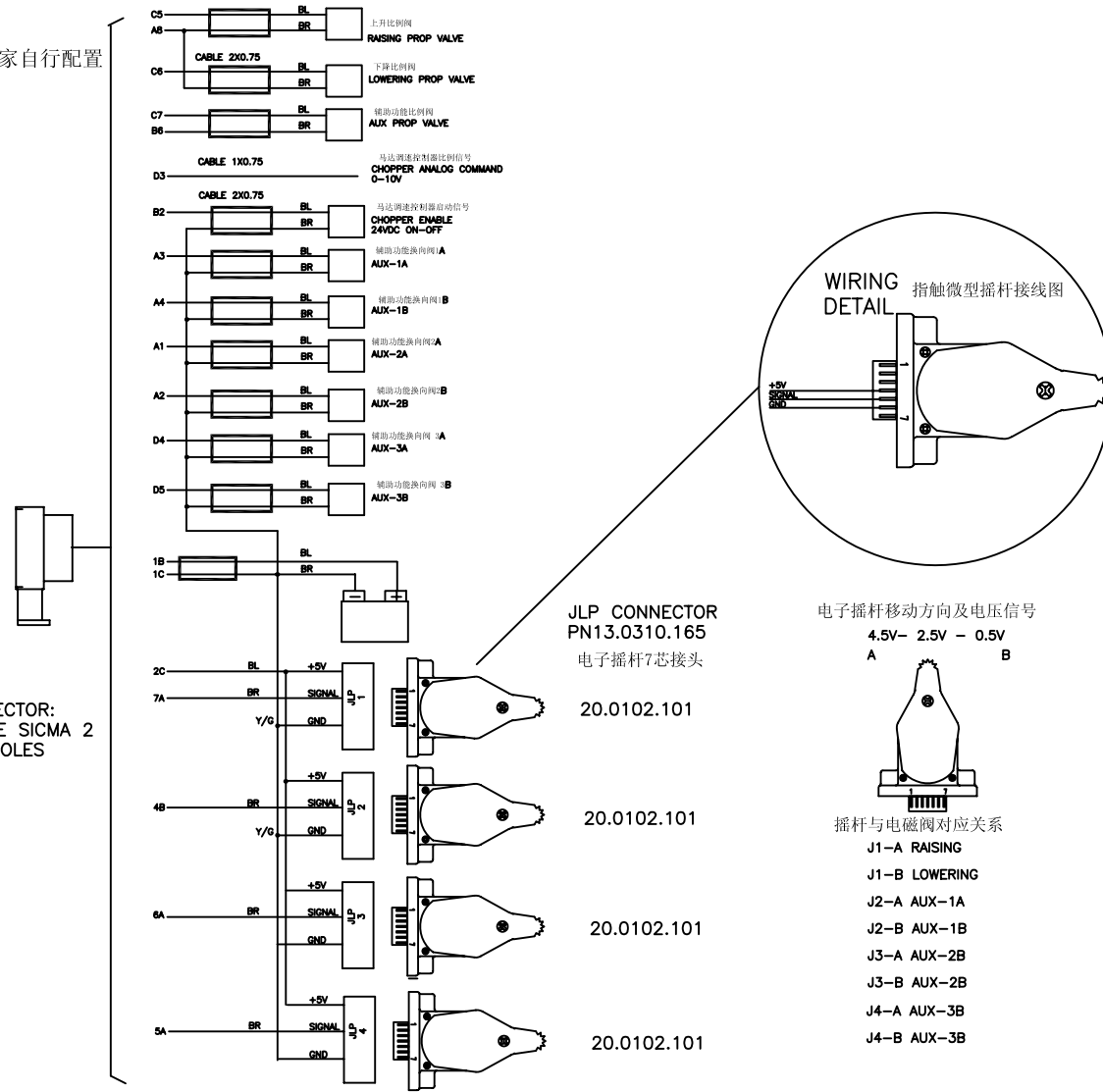

DENOMINAZIONE: EC-PWM-P8-MPC4-H
CONTROLLER FOR FORKLIFT
电动叉车电子控制器

SOSTITUISCE il N°

TECNORD

SOSTITUITO dal N°

SCALA 1:1
DATA 23.06.09
Foglio di 1/1

Tratt.Termico:

MATERIALE:

COMMESSA	CLIENTE	COMPLESSIVO	N° ARCHIVIO	DIS.	CONTR.	APPROV.
.	INDCOM	SF.1059.IDC	UTE	AZ	RB	.

DIS.

CONTR.

APPROV.

DISEGNO N°

Percorso: \SF557IDC.dwg

23.0409.161-4

QUOTE SENZA TOLLERANZA: da 1 a 80: ±0,1 da 80 a 200: ±0,15 da 200 a 300: ±0,2 da 300 a 600: ±0,3